

# KÜHLKÖRPER DRUCKGUSS TEILE - ZUBEHÖR

## DUAL HALBLEITER MONTAGECLIP (Artikelnummer "9429" - Lagerartikel)

Montage mit 1 Schraube von:

- 2x TO-220
- 1x TO-220
- 1x TO-247

Beschrieb:

Ein TO-200 (Freilaufdiode) Halbleitergehäuse und ein TO-247 (IGBT) Halbleitergehäuse können gleichzeitig isoliert und montiert werden.

Der Anpressdruck wird durch eine bewegliche, isolierte (6kV) Federstahl-Schwinge / Feder gewährleistet (Patent pending)

- Federweg = Max. 2 mm
- Anpressdruck = Min. 4N

-> *Mechanisches Datenblatt auf Anfrage*

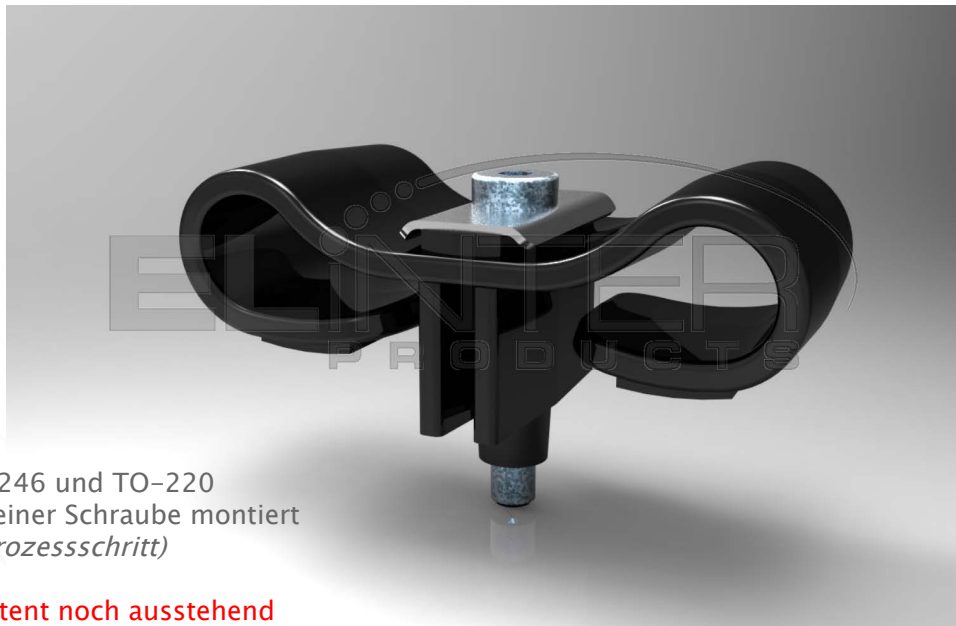

TO-246 und TO-220  
Mit einer Schraube montiert  
(1 Prozessschritt)

**\*\*Patent noch ausstehend**